

**OSCARTIELLE®**

*Cool display*



*Antigua Java Perseus*

# antigua bt -bt/trn



- Ruote piroettanti
- Castor wheels
- Roues pivotantes
- Lenkrollen
- Ruedas pivotantes
- Поворотные колеса



Refrigerated display case with plug-in unit, available in the models: negative temperature only or negative/positive temperature through a switch selection. The unit is studied for the display and the promotion of frozen food or packed fresh products and is ideal for promotional and impulse sales.

#### The ANTIGUA case has the following features:

- Innovative and exclusive design, with large display area, enhanced by the transparent perimeter glass that ensures optimum visibility and access to the products.
- Heavy duty trolley bumper rail.
- Possibility to customise the four sides by applying digital prints.
- Grids adjustable in height.
- Ventilated refrigeration system, with R404/A gas.
- Automatic evaporation of the condensation water.
- Electric defrost as standard.
- Anti-mist heater for perimeter glass (for more humid environments)

#### Optional accessories:

- Removable night curtain (with storage underneath the case).
- High and low wire dividers.
- Castor wheels to move the case quickly and easily.
- Illuminated top canopy for promotions.
- Price rails.
- Sliding glass covers.

Présentoir à îlot réfrigéré avec groupe logé, disponible dans la version à basse température ou à température positive/négative à sélectionner.

Meuble pour l'exposition de surgelés et de produits fraîches préemballés, il est conçu principalement pour favoriser les ventes promotionnelles et d'impulsion.

#### L' îlot ANTIGUA présente les caractéristiques suivantes:

- Design innovant et exclusif avec une grande surface d'exposition, valorisée par la vitre périmétrale panoramique qui garantit une visibilité et une accessibilité au produit optimales.
- Robuste parechoc pour chariots.
- Possibilité de personnaliser les quatre côtés en appliquant des images en format digital.
- Grilles de fond réglables en hauteur.
- Système de réfrigération ventilée, avec gaz R404/A.
- Évaporation automatique de l'eau de condensation.
- Dégivrage électrique de série.
- Résistance antibuée pour vitres périmétrales (dans les lieux particulièrement humides).

#### Accessoires en option:

- Rideau de nuit à lever ( avec boîtier sous l'îlot).
- Grilles de separation hautes et basses.
- Roues pivotantes pour un déplacement facile et rapide.
- Kit éclairage supérieur promotionnel.
- Profils porte-prix.
- Coulissantes en glace.



- Cristallo termopane panoramico
- Panoramic Thermopane glass
- Vitre Thermopane panoramique
- Thermopane-Panoramaverglasung
- Cristal thermopane panorámico
- Панорамный стеклопакет



- Portaprezzi scanner
- Price rail scanner
- Porte-prix code-barres
- Scanner-Preisschienen
- Portaprecios escáner
- Держатель ценника со штрих-кодом

Espositore ad isola refrigerato dotato di gruppo frigorifero incorporato, disponibile nella versione a temperatura negativa ed in quella con temperatura selezionabile negativa o positiva. Mobile studiato per l'esposizione e la promozione di prodotti surgelati o freschi confezionati, è l'ideale per favorire le vendite promozionali e quelle d'impulso.

L'isola ANTIGUA è dotata delle seguenti caratteristiche:

- Design innovativo ed esclusivo con ampia superficie espositiva valorizzata dal vetro perimetrale panoramico che consente un'ottima visibilità e accessibilità al prodotto.
- Robusto batticarrello studiato per resistere agli urti.
- Possibilità di personalizzare i quattro lati con stampe digitali applicate.

- Griglie regolabili in altezza.
- Sistema di refrigerazione ventilata con impianto a gas R404/A.
- Evaporazione automatica dell'acqua di condensa.
- Sbrinamento elettrico.
- Resistenza anti-appannante vetri perimetrali (per ambienti particolarmente umidi)

Accessori optional:

- Tenda notte (da asportare dopo l'uso e da posizionare sotto il banco stesso).
- Divisori in filo alti e bassi.
- Ruote piroettanti per un facile e veloce spostamento nella zona desiderata.
- Plafoniera illuminata e promozionale.
- Profili portaprezzi.
- Coperture scorrevoli in cristallo

- Tenda notte asportabile
- Removable night curtain
- Rideau de nuit amovible
- Abnehmbare Nachtabdeckung
- Cortina nocturna amovible
- Съёмный ночной ТЕНТ



Steckerfertige Tiefkühlinsel oder auch als umschaltbare Kühl-Tiefkühlinsel verfügbar. Die Verkaufstruhe ist für die Präsentation von Tiefkühlware und frischen, verpackten Produkten vorgesehen. Sie eignet sich daher ideal für Aktions- und Impulsverkäufe.

Die Kühltruhe ANTIGUA zeichnet sich durch folgende Merkmale aus:

- Innovatives und exklusives Design mit großer Auslagefläche, deren Rundum-Panoramaverglasung eine ausgezeichnete Wareneinsicht und freien Zugriff auf das Produkt gewährleistet.
- Starke Einkaufswagen-Stöße.
- Die aussere Oberflächen können mit Digitalbilder personalisiert werden.
- Höhenverstellbare Bodenroste.
- Umluftkühlung mit Kältemittel R404/A.
- Automatische Tauwasserverdunstung.
- Serienmäßige elektrische Abtaugung.
- Antibeschlag Glashaizung (für besonders feuchte Räume).

Sonderzubehör:

- Nachttrollo (nach den Gebrauch unter der Kühltruhe zu verstauben).
- Hohe und niedrige Trenngitter.
- Lenkrollen für eine mühelose und rasche Bewegung des Geräts auf die gewünschte Stelle.
- Obere Beleuchtung zur Promotion.
- Preisschienen.
- Schiebescbeiben.

Isla refrigerada con grupo incorporado, puede trabajar con temperatura positiva o se puede elegir positiva/negativa en el mismo mueble. Utilizada para la exposición de congelados o productos frescos en paquete, fue realizada para empujar las ventas promocionales y de impulso.

Características de la isla ANTIGUA:

- Diseño innovador y exclusivo con una amplia superficie de exposición destacada por el cristal perimétrico panorámico, que proporciona una óptima visibilidad y accesibilidad al producto.
- Robusto perfil para choques estudiado para resistir los impactos.
- Posibilidad de personalizar los cuatro lados con imágenes digitales aplicadas.
- Rejillas regulables en altura.
- Sistema de refrigeración ventilada, con equipo de gas R404/A.
- Evaporación automática del agua de condensación.
- Desescarche eléctrico de serie.
- Resistencia antiempañamiento para los cristales perimétricos (para ambientes especialmente húmedos).

Accesorios opcionales:

- Cortina nocturna (quitar después del uso y colocar debajo del mueble).
- Separadores en alambre altos y bajos.
- Ruedas pivotantes para un fácil y rápido desplazamiento del mueble a la zona deseada.
- Iluminación superior promocional.
- Portaprecios.
- Puertas correderas de cristal.

Hолодильный прилавок островного типа, оснащенный встроенным холодильным агрегатом; в наличии низкотемпературная версия и версия с выставляемой отрицательной или положительной температурой. Данное оборудование разработано для выкладки гастрономической продукции и промоции свежемороженых продуктов, а также свежей расфасовки. Идеально подходит для рекламной пропагандистских продаж продуктов и продажи толковой продукции.

Отдельностоящая холодильная витрина ANTIGUA имеет следующие характеристики:

- Современный эксклюзивный дизайн, с большой поверхностью экспозиции, которая подчеркивается панорамным стеклом по периметру, обеспечивающим отличную видимость и доступность к продукту.
- Буфер для защиты от ударов тележек, разработанный с повышенной ударопрочностью.
- Возможность индивидуального оформления витрины по четырем сторонам нанесением цифровых распечаток.
- Регулируемые по высоте решетки.
- Система вентилируемого охлаждения с хладагентом R404/A.
- Автоматическое испарение воды-конденсата.
- Серийное электрическое размораживание.
- Резистор противозапотеватель стеклов по периметру (для особо влажных помещений)

Оснастка по дополнительному заказу:

- Ночной тент (после применения снимается и помещается под прилавок).
- Низкие и высокие проволочные делители.
- Освещенная рекламная надстройка.
- Профили для ценников.
- Раздвижные стеклянные створки.

# antigua tn



- Batticarrello rinforzato
- Reinforced trolley bumper
- Parechoc pour chariots renforcé
- Verstärkte Einkaufswagen-Stoßleiste
- Perfil para choques de protección
- Усиленный бумер для защиты от ударов тележек

Refrigerated display case at positive temperatures, with incorporated refrigerating unit, used for the display and promotion of fresh packaged products such as cold meats, dairy products, packed food and meat. This case is designed mainly for promotions and impulse sales.

#### The ANTIGUA case has the following features:

- Innovative and exclusive design, with large display area enhanced by the transparent perimeter glass that ensures optimum visibility and access to the product.
- Heavy duty trolley bumper rail.
- Possibility to customise the four sides by applying digital prints.
- Grids adjustable in height.
- Ventilated refrigeration system, with R404/A gas.
- Automatic evaporation of the condensation water.

#### Optional accessories:

- Electric defrost.
- Removable night curtain (removed after use and stored underneath the case).
- High and low wire dividers.
- Castor wheels to move the case quickly and easily.
- Illuminated top canopy for promotions.
- Price rails.
- Anti-mist heater for perimeter glass (for more humid environments)

- Portaprezzi scanner
- Price rail scanner
- Porte-prix code-barres
- Scanner-Preisschienen
- Portaprecios escáner
- Держатель ценника со штрих-кодом

Présentoir à îlot réfrigéré à température positive, avec groupe frigorifique incorporé, utilisé pour l'exposition et la promotion de produits frais emballés tels que: charcuterie, laitages, aliments conditionnés et viande. Ce meuble est conçu pour favoriser les ventes promotionnelles et "d'impulsion".

#### L' îlot ANTIGUA présente les caractéristiques suivantes:

- Design innovant et exclusif avec une grande surface d'exposition valorisée par la vitre périmétrale panoramique qui garantit une visibilité et une accessibilité au produit optimales.
- Robuste parechoc pour chariots.
- Possibilité de personnaliser les quatre côtés en appliquant des images en format digital.
- Grilles de fond réglables en hauteur.
- Système de réfrigération ventilée, avec gaz R404/A.
- Évaporation automatique de l'eau de condensation.

#### Accessoires en option:

- Dégivrage électrique.
- Rideau de nuit à lever (avec boîtier sous l'îlot).
- Grilles de separation hautes et basses.
- Roues pivotantes pour un déplacement facile et rapide.
- Kit éclairage supérieur promotionnel.
- Profils porte-prix.
- Résistance antibuée pour vitres périmétrales (dans les lieux particulièrement humides)



- Cristallo termopane panoramico
- Panoramic Thermopane glass
- Vitre Thermopane panoramique
- Thermopane-Panoramaverglasung
- Cristal thermopane panorámico
- Панорамный стеклопакет



Espositore ad isola refrigerato a temperatura positiva con gruppo frigorifero incorporato, studiato per l'esposizione e la promozione di prodotti freschi confezionati come salumi, latticini, cibi pronti e carne. E' il mobile concepito principalmente per favorire le vendite promozionali e quelle d'impulso.

L'isola ANTIGUA è dotata delle seguenti caratteristiche:

- Design innovativo ed esclusivo con ampia superficie espositiva valorizzata dal vetro perimetrale panoramico che consente un'ottima visibilità e accessibilità al prodotto.
- Robusto batticarrolo studiato per resistere agli urti.

- Possibilità di personalizzare i quattro lati con stampe digitali applicate.
- Griglie regolabili in altezza.
- Sistema di refrigerazione ventilata con impianto a gas R404/A.
- Evaporazione automatica dell'acqua di condensa.

Accessori optional:

- Sbrinamento elettrico.
- Tenda notte (da asportare dopo l'uso e da posizionare sotto il banco stesso).
- Divisori in filo alti e bassi.
- Ruote piroettanti per un facile e veloce spostamento nella zona desiderata.
- Plafoniera illuminata e promozionale.
- Profili portaprezzi.
- Resistenza anti-appannante vetri perimetrali (per ambienti particolarmente umidi)

- Tenda notte asportabile
- Removable night curtain
- Rideau de nuit amovible
- Abnehmbare Nachtabdeckung
- Cortina nocturna amovible
- Съёмный ночной тент



Plustemperatur Verkaufs-Kühltruhe, mit eingebautem Kühlaggregat, für die Ausstellung und Verkauf von frischen, verpackten Produkten wie Wurstwaren, Molkereiprodukte, verpackte Lebensmittel und Fleisch. Dieses Kühlmöbel wurde gezielt für den Impulsverkauf und Aktionen entwickelt.

Die Kühltruhe ANTIGUA zeichnet sich durch folgende Merkmale aus:

- Innovatives und exklusives Design mit großer Auslagefläche, deren Rundum-Panoramaverglasung eine ausgezeichnete Wareneinsicht und freien Zugriff auf das Produkt gewährleistet.
- Starke Einkaufswagen-Stoßleiste.
- Die aussere Oberflächen können mit Digitalbilder personalisiert werden.
- Höhenverstellbare Bodenroste.
- Umluftkühlung mit Kältemittel R404/A.

Sonderzubehör:

- Elektrische Abtaugung.
- Nachttrollo (nach den Gebrauch unter der Kühltruhe zu verstauen).
- Hohe und niedrige Trenngitter.
- Lenkrollen für eine mühelose und rasche Bewegung des Geräts auf die gewünschte Stelle.
- Obere Beleuchtung zur Promotion.
- Preisschienen.
- Antibeschlag Glasheizung (für besonders feuchte Räume).

Isla refrigerada a baja temperatura, con grupo incorporado, utilizada para la exposición de congelados y de productos frescos en paquete como charcutería, productos lácteos, alimentos en paquete y carne. Es un mueble concebido principalmente para incentivar las ventas promocionales y de impulso.

Características de la isla ANTIGUA:

- Diseño innovador y exclusivo con una amplia superficie de exposición destacada por el cristal perimétrico panorámico, que proporciona una óptima visibilidad y accesibilidad al producto.
- Robusto perfil para choque estudiado para resistir los impactos.
- Posibilidad de personalizar los cuatro lados con imágenes digitales aplicadas.
- Rejillas regulables en altura.
- Sistema de refrigeración ventilada, con equipo de gas R404/A.
- Evaporación automática del agua de condensación.

Accesorios opcionales:

- Cortina nocturna (quitar después del uso y colocar debajo del mueble).
- Separadores en alambre altos y bajos.
- Ruedas pivotantes para un fácil y rápido desplazamiento del mueble a la zona deseada.
- Iluminación superior promocional.
- Portaprecios.
- Resistencia antiempañamiento para los cristales perimétricos (para ambientes especialmente húmedos).

Отдельстоящая охлажденная витрина плюсовой температуры, со встроенным агрегатом, для выставления и рекламы свежих расфасованных продуктов, таких как колбасные изделия, молочные продукты, расфасованные блюда и мясо. Эта витрина разработана в основном для организации продвижения товара и рекламных мероприятий.

Отдельстоящая холодильная витрина ANTIGUA имеет следующие характеристики:

- Современный эксклюзивный дизайн, с большой поверхностью экспозиции, которая подчеркивается панорамным стеклом по периметру, обеспечивающим отличную видимость и доступность к продукту.
- Прочный бундер для защиты от ударов тележек, разработанный с повышенной ударопрочностью.
- Возможность индивидуального оформления витрины по четырем сторонам нанесением цифровых распродаж.
- Регулируемые по высоте решетки.
- Система вентилируемого охлаждения с хладагентом R404/A.
- Автоматическое испарение воды-конденсата.

Оснастка по дополнительному заказу:

- Электрическое размораживание.
- Ночной тент (после применения снимается и помещается под прилавок).
- Низкие и высокие проволочные делители.
- Поворотные колеса, обеспечивающие быстрое и удобное передвижение в нужное место.
- Освещенная рекламная надстройка.
- Профили для ценников.
- Электросопротивление от запотевания стекол по периметру (для особо влажных помещений)

# java

- Grande volume di carico
- High load capacity
- Grand volume de charge
- Großes Nutzvolumen
- Gran volumen de carga
- Большая вместительность



Refrigerated display cabinet available at negative temperature, with plug-in unit, for the display of frozen foods. Thanks to its high loading capacity, it can be installed in any shop's range of cabinets or used for promotional sales.

**The JAVA case has the following features:**

- Innovative and exclusive design.
- High load capacity due to the special depth and width of the basin.
- Heavy duty trolley bumper rail.
- Possibility to customise all four sides by applying digital prints.
- Ventilated refrigeration system, with R404/A gas
- Automatic water condense evaporation.
- Electric defrost.

**Optional accessories:**

- Removable night curtain (with storage underneath the cabinet).
- High and low wire dividers.
- Castor wheels to move the case quickly and easily.
- Illuminated top canopy for promotions.
- Superstructure with two shelves.
- Price rails.
- Grids at the bottom of the basin.
- Adjustable grids.

Présentoir à îlot réfrigéré à température négative avec groupe logé, utilisé pour l'exposition de surgelés. La grande capacité de charge de ce meuble permet de l'insérer dans la ligne de meubles à basse température dans tous les points de vente et d'être utilisé à fin promotionnel.

**L' îlot JAVA présente les caractéristiques suivantes:**

- Design innovant et exclusif.
- Grande capacité de charge grâce à la profondeur et à la largeur importantes de la cuve.
- Robuste parechoc pour chariots.
- Possibilité de personnaliser les quatre côtés externes avec application images en format digital.
- Système de réfrigération ventilée, avec gaz R404/A
- Dispositif automatique d'évacuation de l'eau de condensation.
- Dégivrage électrique.

**Accessoires en option:**

- Rideau de nuit à lever (avec boîtier sous l'îlot).
- Grilles de separation hautes et basses.
- Roues pivotantes pour un déplacement facile et rapide.
- Kit éclairage supérieur promotionnel.
- Structure supérieure à deux étagères.
- Grilles de fond.
- Grilles réglables.

- Portapreczi scanner
- Price rail scanner
- Porte-prix code-barrés
- Scanner-Preisschienen
- Portaprecios escáner
- Держатель ценника со штрих-кодом



Espositore ad isola refrigerato a temperatura negativa con gruppo frigorifero incorporato, studiato per l'esposizione e la promozione di surgelati. L'elevata capacità di carico di questo mobile, fa sì che possa essere inserito nella linea di mobili a bassa temperatura di qualsiasi punto vendita o utilizzato a fini promozionali.

L'isola JAVA è dotata delle seguenti caratteristiche:

- Design innovativo ed esclusivo.
- Grande capacità di carico grazie alle notevoli dimensioni della vasca
- Robusto batticarrello studiato per resistere anche agli urti più duri.
- Possibilità di personalizzare i quattro lati esterni con stampe digitali applicate.

- Sistema di refrigerazione ventilata con impianto a gas R404/A
- Evaporazione automatica dell'acqua di condensa.
- Sbrinamento elettrico.

Accessori optional:

- Tenda notte (da asportare dopo l'uso e da posizionare sotto il banco stesso).
- Divisori in filo alti e bassi.
- Ruote piroettanti per un facile e veloce spostamento nella zona desiderata.
- Plafoniera illuminata e promozionale.
- Sovrastruttura a due ripiani.
- Profili portapreczi.
- Griglie fondovasca.
- Griglie regolabili.

- Alloggiamento tenda notte asportabile
- Night curtain container
- Boitier rideau de nuit amovible
- Abnehmbare Nachtabdeckung
- Funda cortina nocturna
- Футляр ночного тента



Tiefkühl-Verkaufstruhe mit eingebautem Kühlaggregat, für die Auslage von Tiefkühlkost. Dank seiner großen Ladungsfähigkeit passt dieses Tiefkühlmöbel zu jeder Geschäftsgröße, als Ergänzung der TK-Einrichtungen oder als Promoter für gezielte Aktionen.

Die Kühlinsel JAVA zeichnet sich durch folgende Merkmale aus:

- Innovatives und exklusives Design.
- Große Ladungsfähigkeit dank großer Tiefe und Breite der Wanne.
- Starke Einkaufswagen-Stoßleiste.
- Die aussere Oberflächen können mit Digitalbilder personalisiert werden.
- Umluft-Kühlung, Kühlaggregat mit Kältemittel R404/A.
- Automatische Tauwasserverdunstung
- Elektrische Abtaugung.

Sonderzubehör:

- Nachttrollo (nach den Gebrauch unter der Kühltruhe zu verstauen).
- Hohe und niedrige Trenngitter.
- Lenkrollen für eine mühelose und rasche Bewegung des Geräts auf die gewünschte Stelle.
- Obere Beleuchtung zur Promotion.
- Aufsatz mit 2-Etagen.
- Preisschienen.
- Bodenroste.
- Verstellbare Roste.

Isla refrigerada a temperatura negativa con grupo incorporado y utilizada para la exposición de congelados. Su gran capacidad de carga permite insertar esta isla en la línea de muebles a baja temperatura de cualquier punto de venta o en ventas promocionales.

Características de la isla JAVA:

- Diseño innovador y exclusivo.
- Gran capacidad de carga gracias a la notable profundidad y anchura de la cuba.
- Robusto perfil parachoque estudiado para resistir los impactos más duros.
- Posibilidad de personalizar los cuatro lados externos con imágenes digitales aplicadas.
- Sistema de refrigeración ventilada, con equipo de gas R404/A
- Dispositivo automático de evaporación del agua de condensación.
- Desescarche eléctrico.

Accesorios opcionales:

- Cortina nocturna (quitar después del uso y colocar debajo del mueble).
- Separadores en alambre altos y bajos.
- Ruedas pivotantes para un fácil y rápido desplazamiento del mueble a la zona deseada.
- Iluminación superior y promocional.
- Sobreestructura con dos estantes.
- Portaprecios.
- Rejillas en el fondo de la cuba.
- Rejillas regulables.

Отдельностоящая охлажденная витрина минусовой температуры большой вместительности, со встроенным агрегатом, для выставления и рекламы свежемороженых продуктов. Большая вместительность этой витрины позволяет включить ее в линии низкотемпературной мебели любого магазина или использовать ее для рекламных продаж.

Отдельностоящая витрина JAVA имеет следующие характеристики:

- Современный эксклюзивный дизайн.
- Большая вместимость, благодаря значительной глубине и ширине ванны.
- Прочный буфер для защиты от тележек, разработанный для вынесения самых сильных ударов.
- Возможность индивидуального оформления витрины по четырем сторонам нанесением цифровых распечаток.
- Система вентилируемого охлаждения с хладагентом R404/A.
- Электрическое размораживание.
- Автоматическое испарение воды конденсата

Обснастка по дополнительному заказу:

- Ночной тент (после применения снимается и помещается под прилавок).
- Высокие и низкие проволочные делители.
- Поворотные колеса, обеспечивающие быстрое и удобное передвижение в нужное место.
- Освещенная рекламная надстройка.
- Надстройка с двумя полками.
- Профили для ценников.
- Решетки для днища ванны.
- Регулируемые решетки.



# perseus bt-tn

- Portaprezzi scanner
- Price rail scanner
- Porte-prix code-barres
- Scanner-Preisschienen
- Portaprecios escáner
- Держатель ценника со штрих-кодом



- Batticarrello rinforzato
- Reinforced trolley bumper
- Parechoc pour chariots renforcé
- Verstärkte Einkaufswagen-Stoßleiste
- Perfil parachoque de protección
- Усиленный буфер для защиты от ударов тележек

Wall display cabinet with plug-in unit, available in negative or positive temperature version. The unit is studied for the display and the promotion of frozen food or packed fresh products. It is ideal where the space is limited, thanks to the possibility of being positioned against the wall or as gondolas header.

The PERSEUS wall cabinet has the following features:

- Innovative and exclusive design.
- Large panoramic glass to enhance products visibility.
- High load capacity thanks to the generous internal dimensions.
- Heavy duty trolley bumper rail.
- Possibility to customise the front and side panels by applying digital prints.
- Ventilated refrigeration system, with R404/A gas
- Automatic water condense evaporation.
- Electric defrost (BT model).

Optional accessories:

- Removable night curtain (with storage underneath the cabinet).
- Grids at the bottom of the tub.
- High and low wire dividers.
- Price rails.
- Sliding glass covers.
- Electric defrost (TN model).

Présentoir à îlot murale réfrigéré avec groupe logé, disponible dans la version à température négative ou positive. Le meuble frigorifique est étudié pour l'exposition et la promotion de surgelés et de produits fraîches préemballés. Il permet de résoudre les problèmes d'encombrement puisqu'il peut être positionné en tête de gondole ou à coté du mur.

L'îlot murale PERSEUS présente les caractéristiques suivantes:

- Design innovant et exclusif.
- Large vitre frontale panoramique qui garantit une visibilité optimale du produit.
- Grande capacité de charge grâce à une large surface d'exposition.
- Robuste parechoc pour chariots.
- Possibilité de personnaliser le front et les laterals avec images en format digital.
- Système de réfrigération ventilée, avec gaz R404/A
- Dispositif automatique d'évacuation de l'eau de condensation.
- Dégivrage électrique (modèle BT).

Accessoires en option:

- Rideau de nuit à lever (avec boîtier sous l'îlot).
- Grilles au fond du bac.
- Grilles de separation hautes et basses.
- Profils porte-prix.
- Coulissantes en glace.
- Dégivrage électrique (modèle TN).



- Cristallo termopane panoramico
- Panoramic Thermopane glass
- Vitre Thermopane panoramique
- Thermopane-Panoramaverglasung
- Cristal thermopane panorámico
- Панорамный стеклопакет



Espositore murale orizzontale dotato di gruppo frigorifero incorporato, disponibile nella versione a temperatura negativa o positiva. Mobile studiato per l'esposizione e la promozione di prodotti surgelati o freschi confezionati, è adatto a risolvere i problemi d'ingombro grazie alla possibilità di essere posizionato a parete o in testata di gondola.

L'isola murale PERSEUS è dotata delle seguenti caratteristiche:

- Design innovativo ed esclusivo.
- Ampio vetro frontale panoramico che rende estremamente visibile il prodotto dall'esterno.
- Grande capacità di carico grazie ad un'elevata superficie espositiva.

- Robusto batticarrello studiato per resistere agli urti più duri.
- Possibilità di personalizzare il lato frontale e laterale con stampe digitali applicate.
- Sistema di refrigerazione ventilata con impianto a gas R404/A
- Evaporazione automatica dell'acqua di condensa.
- Sbrinamento elettrico (modello BT).

Accessori optional:

- Tenda notte (da asportare dopo l'uso e da posizionare sotto il banco stesso).
- Griglie fondo vasca.
- Divisori in filo alti e bassi.
- Profili portaprezzi.
- Sbrinamento elettrico (modello TN).

- Alloggiamento tenda notte asportabile
- Night curtain container
- Boitier rideau de nuit amovible
- Abnehmbare Nachtabdeckung
- Funda cortina nocturna
- Футляр ночного тента



Steckerfertiges Wandkühlregal, als Kühl- oder Tiefkühlversion verfügbar. Die Modelle erlauben die Präsentation und den Impulsverkauf von Tiefkühlkost und frischen, verpackten Produkten. Die Gerätelinie löst jedes Platzproblem, da es sowohl an der Wand, wie auch als Kopfteil von Gondelregalen eingesetzt werden kann.

Die Wand-Tiefkühltruhe PERSEUS zeichnet sich durch folgende Merkmale aus:

- Innovatives und exklusives Design.
- Die große Frontverglasung sorgt für ansprechende Ansicht auf die ausgestellte Produkte.
- Hohes Ladungsfähigkeit dank großer Auslagefläche o Starke Einkaufswagen-Stöße.
- Die Front und die Seiten können mit Digitalbilder personalisiert werden ausgestattet sein, außerdem besteht die Möglichkeit, ein beleuchtetes und gelabeltes Displayfeld anzubauen.
- Umluft-Kühlsystem, Kühlaggregat mit Kältemittel R404/A.
- Automatische Tauwasserverdunstung.
- Elektrische Abtaugung (BT Ausführung).

Sonderzubehör:

- Nachttrollo (nach den Gebrauch unter der Kühltruhe zu verstauen).
- Bodenroste.
- Hohe und niedrige Trenngitter.
- Preisschienen.
- Schiebescheiben.
- Elektrische Abtaugung (TN Ausführung)

Expositor mural con grupo incorporado, disponible en las versiones con temperatura positiva o negativa. Utilizado para la exposición de congelados o de productos frescos en paquete, resuelve los problemas de espacio porque puede colocarse junto a la pared o como cabecera de gondola

Características del expositor mural PERSEUS:

- Diseño innovador y exclusivo.
- Amplio cristal frontal panorámico que permite una perfecta visibilidad del producto desde el exterior.
- Gran capacidad de carga gracias a una amplia superficie de exposición.
- Robusto perfil parachoque estudiado para resistir los impactos más duros.
- Posibilidad de personalizar el lado frontal y los laterales con imágenes digitales aplicadas.
- Sistema de refrigeración ventilada, con equipo de gas R404/A.
- Dispositivo automático de evaporación del agua de condensación.
- Desescarche eléctrico (Modelo BT)

Accesorios opcionales:

- Cortina nocturna (quitar después del uso y colocar debajo del mueble).
- Rejillas para el fondo de la cuba.
- Separadores en alambre altos y bajos.
- Portaprecios.
- Desescarche eléctrico (modelo TN).

Пристенный горизонтальный прилавок, оснащенный встроенным холодильным агрегатом; в наличии низкотемпературная и высокотемпературная версии. Данное оборудование разработано для выкладки и промоции свежемороженых продуктов, а также свежей расфасовки. Благодаря возможности устанавливать прилавок к стене или вначале острова, он идеально подходит для решения проблем с пространственным загромождением

Отдельностоящая настенная холодильная витрина PERSEUS имеет следующие характеристики:

- Современный эксклюзивный дизайн.
- Просторное панорамное лицевое стекло, обеспечивающее большую видимость продукта снаружи.
- Большая вместимость, благодаря просторной площади экспозиции.
- Прочный буфер для защиты от тележек, разработанный для вынесения самых сильных ударов.
- Возможность индивидуального оформления лицевой стороны и установки рекламной световой вывески.
- Система вентилируемого охлаждения с хладагентом R404/A.
- Автоматическое испарение воды конденсата.
- Электрическое размораживание.

Оснастка по дополнительному заказу:

- Ночной тент (после применения снимается и помещается под прилавок).
- Решетки на днище ванны.
- Высокие и низкие проволочные делители.
- Профили для ценников.
- Электрооттайка (модель TN).

Antigua		Lunghezza totale Length Longueur Breite Largo Общая длина	Lunghezza interno vasca Basin internal length Longueur intérieur bac Innenbreite wanne Largo длина внутренней полости ванны бытрины	Superficie d'esposizione Display surface Surface d'exposition Ausstellfläche Superficie exposición экспозиционная площадь	Capacità utile Net volume Capacité utile Nutzleistung Capacidad útil Полезный Объем	Temperatura d'esercizio Working temperature Temp. de fonctionnement Betriebstemperatur Temp. de ejercicio Рабочая температура	Potenza frigorifera Refrigeration power Puissance frigorifique Kälteleistung Potencia frigorífica Мощность охлаждения	Potenza totale Total power Puissance totale Anschlussleistung Potencia total Общая мощность	Peso netto Net weight Poids net Nettogewicht Peso neto Вес нетто
		mm	mm	dm <sup>2</sup>	dm <sup>3</sup>	°C	W (-30°C +45°C)	W (230V/1/50Hz)	kg
Antigua BT	150	1571	1375	107	262	-18°C/-20°C	1088	1100	160
	200	2071	1875	146	358		1088	1110	200
	250	2571	2375	185	453		2x882	1830	240
							W (-30°C +45°C)		
Antigua BT/TN	150	1571	1375	107	262	-18°C/-20°C (0°C /+2°C)	1088	1100	160
	200	2071	1875	146	358		1088	1110	200
	250	2571	2375	185	453		2x882	1830	240
							W (-10°C +45°C)		
Antigua TN	150	1571	1375	107	262	0°C/+2°C	710	650	160
	200	2071	1875	146	358		1058	865	200
	250	2571	2375	185	453		1058	910	240
		Classe climatica ambientale Environmental climatic class Classe climatique Raumklimaklasse Clase climática ambiental Климатический класс помещения				3	+25°C 60% U.R.		

Java		Lunghezza totale Length Longueur Breite Largo Общая длина	Lunghezza interno vasca Basin internal length Longueur intérieur bac Innenbreite wanne Largo длина внутренней полости ванны бытрины	Superficie d'esposizione Display surface Surface d'exposition Ausstellfläche Superficie exposición экспозиционная площадь	Capacità utile Net volume Capacité utile Nutzleistung Capacidad útil Полезный Объем	Temperatura d'esercizio Working temperature Temp. de fonctionnement Betriebstemperatur Temp. de ejercicio Рабочая температура	Potenza frigorifera Refrigeration power Puissance frigorifique Kälteleistung Potencia frigorífica Мощность охлаждения	Potenza totale Total power Puissance totale Anschlussleistung Potencia total Общая мощность	Peso netto Net weight Poids net Nettogewicht Peso neto Вес нетто
		mm	mm	dm <sup>2</sup>	dm <sup>3</sup>	°C	W (-30°C +45°C)	W (230V/1/50Hz)	kg
Java	150	1571	1375	107	300	-18°C/-20°C	1088	1100	160
	200	2071	1875	146	409		1088	1110	200
	250	2571	2375	185	518		2x882	1830	240
							W (-30°C +45°C)		
		Classe climatica ambientale Environmental climatic class Classe climatique Raumklimaklasse Clase climática ambiental Климатический класс помещения				3	+25°C 60% U.R.		

Perseus		Lunghezza totale Length Longueur Breite Largo Общая длина	Lunghezza interno vasca Basin internal length Longueur intérieur bac Innenbreite wanne Largo длина внутренней полости ванны бытрины	Superficie d'esposizione Display surface Surface d'exposition Ausstellfläche Superficie exposición экспозиционная площадь	Capacità utile Net volume Capacité utile Nutzleistung Capacidad útil Полезный Объем	Temperatura d'esercizio Working temperature Temp. de fonctionnement Betriebstemperatur Temp. de ejercicio Рабочая температура	Potenza frigorifera Refrigeration power Puissance frigorifique Kälteleistung Potencia frigorífica Мощность охлаждения	Potenza totale Total power Puissance totale Anschlussleistung Potencia total Общая мощность	Peso netto Net weight Poids net Nettogewicht Peso neto Вес нетто
		mm	mm	dm <sup>2</sup>	dm <sup>3</sup>	°C	W (-30°C +45°C)	W (230V/1/50Hz)	kg
Perseus BT	137	1370	1250	90	252	-18°C/-20°C	882	905	150
	200	1995	1875	135	378		1088	1110	200
							W (-10°C +45°C)		
Perseus TN	137	1370	1250	90	252	0°C/+2°C	710	650	150
	200	1995	1875	135	378		1058	865	200
		Classe climatica ambientale Environmental climatic class Classe climatique Raumklimaklasse Clase climática ambiental Климатический класс помещения				3	+25°C 60% U.R.		

Dati tecnici riferiti alla versione Gruppo Incorporato. - Technical data refer to the version with incorporated compressor unit. - Données techniques concernant la version Groupe-logé - Die technischen Daten beziehen sich auf die Ausführung mit eingebautem Aggregat - Datos técnicos referidos a la versión con Grupo incorporado - Технические характеристики приведены для исполнения со встроенным конденсатором.



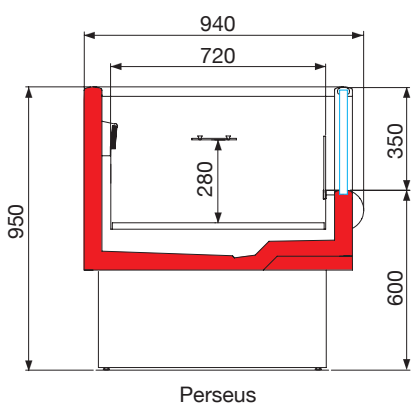
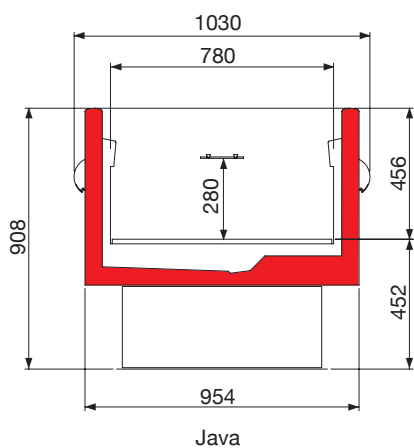
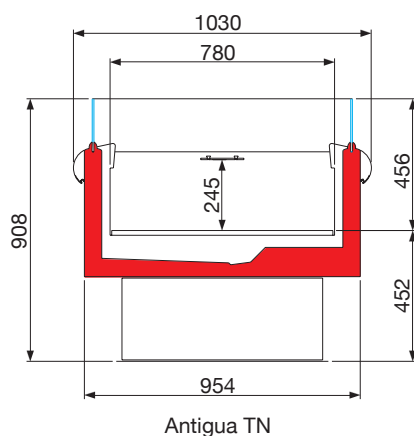
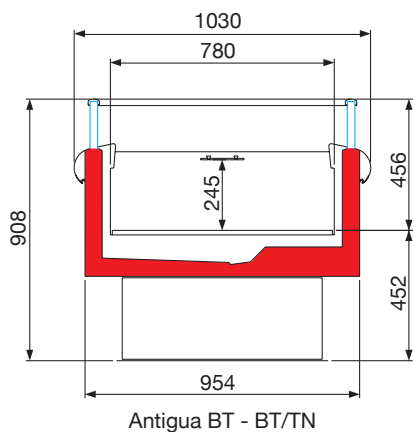

- Mobili personalizzabili
- Customisable cases
- Meubles personnalisables
- Personalisierbare Kühlmöbel
- Muebles personalizables
- Персонализируемые прилавки



banchi promozionali  
promotional counters

**A very cool idea to  
increase your sales**



R404A

NO CFC



Low Energy  
Consumption

Il costruttore si riserva il diritto di migliorare i propri modelli e di modificare gli elementi tecnici ed estetici senza preavviso.  
The manufacturer reserves the right to improve his models and to modify technical elements without previous notice.  
Le constructeur se réserve le droit d'améliorer ses modèles et d'en modifier les éléments techniques et esthétiques sans aucun préavis.

Der Hersteller behaltet sich das Recht vor, die Verbesserung eigener Erzeugnisse und die Aenderung der technische Eigenschaften ohne Voranzeige auszufuehren. El constructor se reserva el derecho de mejorar los propios modelos y modificar los elementos tecnico y esteticos sin preaviso.  
Конструктор оставляет за собой право модернизировать модели и вносить изменения в технические и эстетические детали без предварительного предупреждения.



**OSCARDIELLE**  
Cool display

Oscartielle S.p.A.  
Via Boffalora, 1/A - 24048 Treviolo (Bergamo) - Italy  
Tel. +39 035 377911 - Fax +39 035 693200  
[www.oscartielle.it](http://www.oscartielle.it) [info@oscartielle.it](mailto:info@oscartielle.it)